

TRC

www.trcsound.com.br

TRC PRO 900

MANUAL DE INSTRUÇÃO

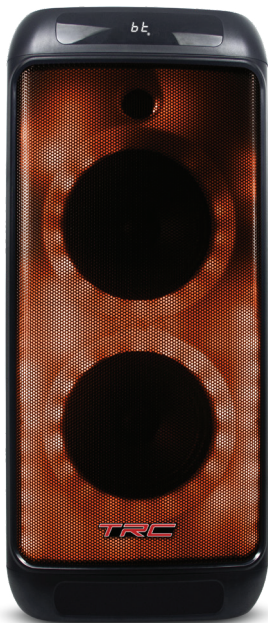

Imagens meramente ilustrativas. As cores dos produtos na foto podem sofrer alterações.

CAIXA DE SOM AMPLIFICADA BLUETOOTH 900W RMS



ATENÇÃO! LEIA ATENTAMENTE ESTE MANUAL ANTES DE LIGAR O APARELHO.



PREFÁCIO

AGRADECEMOS MUITO POR ADQUIRIR ESTE PRODUTO.
LEIA O MANUAL COM CUIDADO E USE DE ACORDO COM AS INSTRUÇÕES.
CERTIFIQUE-SE DE GUARDAR ESTE MANUAL PARA FUTURA REFERÊNCIA.
TAMBÉM SUGERIMOS QUE GUARDE A EMBALAGEM E O MATERIAL ORIGINAL PARA ARMAZENAR OU TRANSPORTAR O PRODUTO NO FUTURO.



ATENÇÃO!

MANTENHA O APARELHO DESLIGADO DURANTE A RECARGA DA BATERIA.
PARA MELHOR MANUTENÇÃO DA VIDA ÚTIL DA BATERIA, RECOMENDAMOS UTILIZAR O PRODUTO EM LOCAL AREJADO E TEMPERATURA AMBIENTE. RECARREGUE A BATERIA COMPLETAMENTE PELO MENOS UMA VEZ A CADA 30 DIAS PARA EVITAR ESGOTAMENTO.
BATERIAS SÃO SUSCETÍVEIS AO EFEITO MEMÓRIA (VÍCIO), SENDO ASSIM, UTILIZE ESTE APARELHO RESPEITANDO O CICLO DE CARREGAMENTO (CARGA/ DESCARGA DA BATERIA E NÃO UTILIZE O APARELHO DURANTE A RECARGA).



RECURSOS

1. ALTO-FALANTE ULTRA-GRANDE DE CIRCUITO MAGNÉTICO DE ALTA SENSIBILIDADE COM ALTO PODER DE PENETRAÇÃO, BAIXA FREQUÊNCIA E REPRESENTAÇÃO PERFEITA DE MÉDIA / ALTA FREQUÊNCIA.
2. OS CHIPS DE DECODIFICAÇÃO MAIS ATUAIS SUPORTAM REPRODUÇÃO ESTÁVEL DE MP3 EM ATÉ 32 GB DE DISCO U / CARTÃO TF.
3. RECEPÇÃO DE RÁDIO FM - RÁDIO DIGITAL DE ALTA QUALIDADE COM BUSCA AUTOMÁTICA DE CANAIS E ARMAZENAMENTO DE ATÉ 30 CANAIS.
4. ENTRADA AUXILIAR DE ÁUDIO DE 3,5 MM PARA CADA CONEXÃO A UMA AMPLA GAMA DE FONTES DE SOM.
5. BATERIA DE ALTA CAPACIDADE INTEGRADA PARA REPRODUÇÃO CONSECUTIVA DE ATÉ 2 HORAS.
6. CONECTE O MICROFONE, REVERBERAÇÃO AJUSTÁVEL, VOZ E FUNÇÃO KARAOKÉ PARA APRESENTAR UM DESEMPENHO EXCEPCIONAL.
7. BATERIA COM PROTEÇÃO DE RECARGA INTEGRADA PARA APRESENTAR UMA VIDA ÚTIL LONGA E ESTÁVEL.
8. INDICADOR DE BATERIA BAIXA E RECARGA COMPLETA EMBUTIDO. USO HUMANIZADO.
9. COM ALÇA DESENVOLVIDA PARA A MELHOR MOVIMENTAÇÃO DA CAIXA DE SOM.
10. GRAVAÇÃO DE ENTRADA DE MICROFONE.
11. COM FUNÇÃO BLUETOOTH.

MODELO DLT-GRD



Características Técnicas:

Módulo DLT-GRD a ser incorporado em equipamentos de som

Tecnologias de operação: A2DP v1.2

Potência máxima de 0,036W

Alimentação: 2.8V~5.2V

Fabricante: SHENZHEN BOOMTECH INDUSTRY CO.,LTD

Endereço: Floor 6 east, bldg6, Yusheng industrial Area, Xixiang, Bao'an District Shenzhen Guangdong - China

Telefone: +86(755)27491316

Delta Max Comércio Importação e Exportação de Aparelhos Eletrônicos Eireli

CNPJ: 07.380.599/0001-85

Contato: sac@trcsound.com.br

Para acessar informação do produto homologado favor consultar o site:

<https://sistemas.anatel.gov.br/sch>



CONTEÚDO DA EMBALAGEM

- 1 CAIXA DE SOM
- 1 ADAPTADOR DE VOLTAGEM (ENTRADA 100-240V, 50/60Hz)
- 1 MICROFONE COM FIO
- 1 CONTROLE REMOTO
- MANUAL DE INSTRUÇÃO
- CERTIFICADO DE GARANTIA



GRAVAÇÃO

GRAVANDO VIA MICROFONE EXTERNO:

CONECTE UM DISPOSITIVO DE ARMAZENAMENTO (CARTÃO USB / TF) E PRESSIONE A TECLA GRAVA PARA INICIAR A GRAVAÇÃO POR UM TEMPO DEPENDENDO DA CAPACIDADE DE ARMAZENAMENTO. DURANTE A GRAVAÇÃO, AJUSTE O BOTÃO “-ECO +” AO MÍNIMO. O MICROFONE DEVE SER COLOCADO A UMA DISTÂNCIA ADEQUADA DO ALTO-FALANTE PARA EVITAR MICROFONIA OU RUIDOS.

OBSERVAÇÕES: ESTE PRODUTO COMEÇA A GRAVAR A PARTIR DO MOMENTO EM QUE É EXIBIDO NA TELA DE LED.



A OPERAÇÃO DE EMPARELHAMENTO BLUETOOTH E PARÂMETROS RELACIONADOS:



1. ALIMENTAÇÃO: LIGUE O APARELHO, PRESSIONE A TECLA “MODO” PARA ENTRAR NO MODO DE BLUETOOTH, A TELA DO DISPLAY MOSTRARÁ “BLUE”.
2. LIGUE A FUNÇÃO BLUETOOTH DO CELULAR PARA LOCALIZAR TRC PRO900, CLIQUE EM CONECTAR DIRETAMENTE. AS CONEXÕES DE TELEFONES CELULARES NÃO PRECISAM DE SENHA; SE PRECISAR DE SENHA, INSIRA “0000” PARA PROSSEGUIR COM O EMPARELHAMENTO. APÓS O EMPARELHAMENTO BEM-SUCEDIDO, O ALTO-FALANTE ENVIARÁ UMA MENSAGEM DE ALERTA, SIGNIFICA QUE O EMPARELHAMENTO ENTRE O TELEFONE CELULAR E A CAIXA DE SOM FOI BEM-SUCEDIDO.
3. REPRODUZA MÚSICA DO SEU CELULAR DIRETAMENTE NA CAIXA DE SOM.

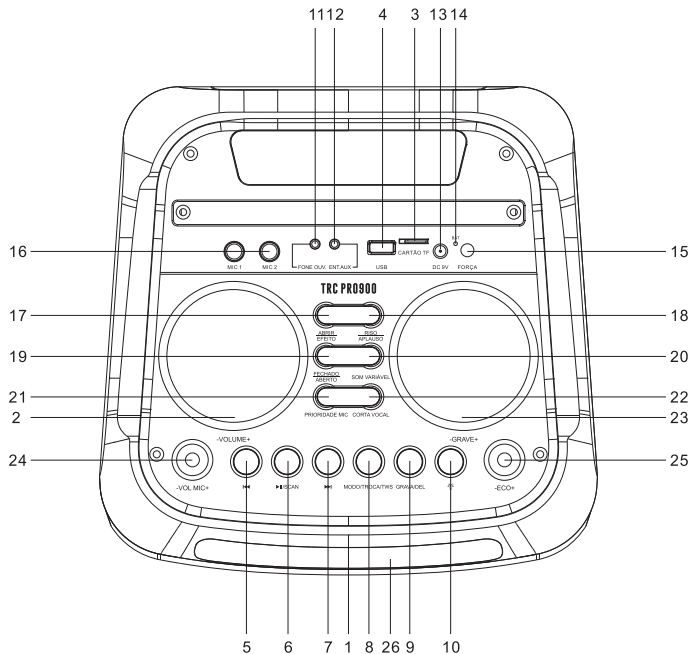

FUNCIONAMENTO DO PAINEL



- 1 TELA DE LED.
- 2 VOLUME PRINCIPAL: NO MODO MP3 / FM / AUX / BLUETOOTH, USE-O PARA REGULAR O VOLUME DO APARELHO.
- 3 LEITOR DE CARTÃO TF: LÊ ARQUIVOS DE ÁUDIO NO FORMATO MP3 NO CARTÃO TF COM CAPACIDADE DE ATÉ 32G (FAT32).
- 4 ENTRADA USB: LEIA ARQUIVOS DE ÁUDIO NO FORMATO MP3 EM UM DISPOSITIVO DE ARMAZENAMENTO USB COM CAPACIDADE DE ATÉ 32G (FAT32).
- 5 : NO MODO USB / CARTÃO TF / AUX / BLUETOOTH, PRESSIONE RAPIDAMENTE PARA SELECIONAR O CANAL ANTERIOR. NO MODO DE RECEÇÃO DE FM, PRESSIONE RAPIDAMENTE PARA SELECIONAR ESTAÇÃO DE RÁDIO ANTERIOR APÓS UMA BUSCA COMPLETA DE ESTAÇÃO

- 6**  / SCAN: NO MODO DE LEITURA DE USB / CARTÃO TF / BLUETOOTH, PRESSIONE RAPIDAMENTE PARA REPRODUZIR / PAUSAR OU PRESSIONE LONGAMENTE PARA SELECIONAR UM DOS DOIS MODOS DE SEQUÊNCIA DE REPRODUÇÃO (TODOS - REPRODUZ TODAS AS FAIXAS EM SEQUÊNCIA; UM - REPETE UMA FAIXA). NO STATUS DE RECEPÇÃO DE FM, PRESSIONE LONGAMENTE PARA EXECUTAR UMA PESQUISA COMPLETA (É RECOMENDADO EXECUTAR PELO MENOS UMA PESQUISA COMPLETA ANTES DE USAR A FUNÇÃO DE RECEPÇÃO DE RÁDIO. TODAS AS ESTAÇÕES ENCONTRADAS SERÃO SALVAS MESMO NO DESLIGAMENTO). NO STATUS DE ENTRADA AUX / RÁDIO FM, PRESSIONE RAPIDAMENTE PARA ALTERNAR ENTRE O VOLUME SILENCIOSO E NORMAL.
- 7**  NO MODO USB/CARTÃO TF/AUX/BLUETOOTH, PRESSIONE RAPIDAMENTE PARA SELECIONAR A PRÓXIMA FAIXA. NO MODO DE RECEPÇÃO DE FM, PRESSIONE RAPIDAMENTE PARA SELECIONAR A PRÓXIMA ESTAÇÃO DE RÁDIO APÓS UMA BUSCA COMPLETA DA ESTAÇÃO TER SIDO EXECUTADA.
- 8** MODO / TROCA / TWS: PRESSIONE RAPIDAMENTE PARA ALTERNAR ENTRE OS MODOS DE RECEPÇÃO USB / TF / BLUETOOTH E FM. PRESSIONE-O LONGAMENTE PARA ALTERNAR ENTRE A PASTA DE GRAVAÇÃO E A PASTA MP3; MODO DE INTERCONEXÃO TWS: LIGUE DUAS CAIXAS DE SOM DO MESMO MODELO E COM FUNÇÃO TWS, COLOQUE AMBAS NO MODO BLUETOOTH. EMPARELHE UMA DELAS COM O BLUETOOTH DO TELEFONE CELULAR PARA REPRODUZIR MÚSICA. PRESSIONE LONGAMENTE O BOTÃO REPRODUZIR / PAUSAR NA MÁQUINA CONECTADA PARA SAIR DO MODO CONECTADO. PRESSIONE LONGAMENTE A CAIXA DE SOM CONECTADA AO TELEFONE PARA SAIR DO MODO CONECTADO DIRETAMENTE.
NOTA: QUANDO NO MODO FM, POR FAVOR, DESLIGUE AS LUZES DE LED MANUALMENTE.
- 9** GRAVA/DEL: PRESSIONE RAPIDAMENTE PARA GRAVAR. DURANTE A GRAVAÇÃO, A REVERBERAÇÃO DEVE SER AJUSTADA AO MÍNIMO. PRESSIONE LONGAMENTE PARA EXCLUIR UM ARQUIVO GRAVADO. A GRAVAÇÃO ESTÁ DISPONÍVEL NO MODO MICROFONE.
- 10**  : PRESSIONE BREVEMENTE O BOTÃO DE MODO DE LUZ.
- 11** FONE OUV : ENTRADA DE FONE DE OUVIDO / MICROFONE
- 12** ENT.AUX: ENTRADA AUXILIAR DE SOM EXTERNO.
- 13** RECARGA DC 9V: ENTRADA DC 9V, PARA RECARGA DA BATERIA.
- 14** LUZ INDICADORA DE RECARGA: QUANDO O CARREGADOR ESTÁ CONECTADO, A LUZ VERMELHA ACENDE. QUANDO A BATERIA ESTÁ TOTALMENTE RECARREGADA, A LUZ AZUL ACENDE.
- 15** FORÇA: BOTÃO LIGA / DESLIGA.
- 16** ENTRADA DE MICROFONE: CONECTOR DE ENTRADA DE MICROFONE.
- 17** EFEITO: TOQUE CURTO, EFEITO ABERTURA. TOQUE LONGO, EFEITO ESTRANHO.
- 18** EFEITO: TOQUE CURTO, EFEITO RISO, TOQUE LONGO, EFEITO APLAUSO.
- 19** INTERNO / EXTERNO: PRESSIONE RAPIDAMENTE PARA ALTERNAR ENTRE OS MODOS INTERNO E EXTERNO.
- 20** CONTROLE DE SOM DO MICROFONE: (SOM NORMAL, SOM MASCULINO, SOM FEMININO, SOM DE CRIANÇA, SOM DE ADULTO).
- 21** PRIORIDADE MICROFONE: CONECTE O MICROFONE, PRESSIONE LEVEMENTE A TECLA, NO MODO DE PRIORIDADE DE MICROFONE.
- 22** CORTE VOCAL: CANCELA O SOM ORIGINAL DA MÚSICA.
- 23** GRAVE: BOTÃO REGULADOR DO CONTROLE DE GRAVES.
- 24** VOLUME DO MICROFONE: BOTÃO DE CONTROLE DO VOLUME DO MICROFONE.
- 25** REVERBERAÇÃO: BOTÃO REGULADOR DA REVERBERAÇÃO DO MICROFONE.
- 26** RECEPTOR DE CONTROLE REMOTO.



INSTRUÇÕES DE OPERAÇÃO NO CONTROLE REMOTO

1. BOTÃO LIGA / DESLIGA: PRESSIONE PARA ENTRAR NO MODO DE ESPERA; PRESSIONE NOVAMENTE PARA RETOMAR. SE NENHUM DISPOSITIVO ESTIVER CONECTADO, O SISTEMA VAI PARA "-NO-".
 2. FUNCIONA COMO NO DISPOSITIVO MESTRE.
 3. FUNCIONA COMO NO DISPOSITIVO MESTRE.
 4. FUNCIONA COMO NO DISPOSITIVO MESTRE.
 5. MODO: FUNCIONA COMO "MODO" NO DISPOSITIVO MESTRE.
 6. TECLAS V + / V -: NO MODO USB / TF / FM / AUX, PRESSIONE-AS PARA AUMENTAR / DIMINUIR O VOLUME.
 7. TECLAS NUMÉRICAS 0 ~ 9: NO MODO LEITOR DE CARTÃO USB / TF, PARA REPRODUZIR A FAIXA 12, BASTA INSERIR OS NÚMEROS "1" E "2" E EM 2 SEGUNDOS O SISTEMA IRÁ PARA A FAIXA 12 E INICIARÁ A REPRODUÇÃO. QUALQUER ENTRADA DE UM NÚMERO MAIOR DO QUE O NÚMERO TOTAL DE FAIXAS DISPONÍVEIS É INVÁLIDA. NO MODO FM, PARA OUVIR O CANAL 107,5 MHZ, BASTA INSERIR "1075".
 8. TECLA DE AMBIENTE: NO MODO LEITOR DE CARTÃO USB / TF, PRESSIONE PARA ALTERNAR ENTRE OS MODOS QUADRADO, REUNIÃO, CASA, SALÃO E PESSOAL.
 9. TECLA DE SEQUENCIAMENTO: NO MODO LEITOR DO CARTÃO USB / TF, PRESSIONE PARA ALTERNAR ENTRE OS QUATRO MODOS DE SEQUENCIAMENTO DE REPRODUÇÃO (TODOS - REPRODUZ TODAS AS FAIXAS EM SEQUÊNCIA; RAND - REPRODUZ ALEATORIAMENTE; ONE - REPETE UMA FAIXA; FOL - REPETE TODAS AS FAIXAS EM UMA PASTA).
 10. : NO MODO USB / TF / FM / AUX, PRESSIONE PARA SILENCIAR O DISPOSITIVO.
 11. NO MODO DE RECEPÇÃO FM, PRESSIONE LONGAMENTE PARA EXECUTAR UMA PESQUISA COMPLETA (É RECOMENDADO EXECUTAR PELO MENOS UMA PESQUISA COMPLETA ANTES DE USAR A FUNÇÃO DE RECEPÇÃO DE RÁDIO. TODAS AS ESTAÇÕES LOCALIZADAS SERÃO SALVAS MESMO NO DESLIGAMENTO).
- ATENÇÃO: CARRREGA A BATERIA NO CASO DE DISTORÇÃO DA MÚSICA.

TRC

www.trcsound.com.br

SAC



ATENDIMENTO SEGUNDA À SEXTA, DAS 8:30H ÀS 17H

 WhatsApp (11) 96315-4355 / 94121-2319 / 99333.3156

 (11) 3331.1650

 sac@trcsound.com.br



TRC.SOUND